

A t l a n t i s



Art. 4628-F1001FSC, hell lasiert.

reine Holzbauweise mit Schlitz-Zapf-Verbindungen | Rundbank-Modelle nach historischen Entwürfen

urban basics®
RUNGE®

Werkstoffe

Langlebiges FSC®-zertifiziertes Hartholz
(Zertifikat SCS-COC-000465).

RAL

**Oberflächen und Farben**

Holz: mehrfach fein geschliffen für angenehm glatte Oberflächen.
Naturbelassen zur schnellen Vergrauung durch UV-Strahlung.

Holzlasur: dunkel-, hell- oder rotbraun (je dunkler und
farbpigmenthaltiger die Lasur, desto besser der Schutz vor UV-
Strahlung und damit vor Vergrauung).

Holzlackierung: in Wunschfarbe nach RAL, atmungsaktiv und
deckend.

Montage

Anlieferung mehrteilig. Aufschrauben der Bankfüße mit Edel-
stahllinsen an der Befestigungsglasche mit Ankerdübeln S 10 x 60.
Oder fundamentieren mit Edelstahllankern M 10 x 300 je
Fußrahmen in einem Streifen L 60 / B 20 / T 40 cm bei Boden-
klasse 3-4.

Zusatzausstattung

Holzbelag hell- oder dunkelbraun lasiert.

Ankerdübel S 10 x 60 zum Aufschrauben oder

Edelstahllanker M 10 x 300 mm zur Fundamentierung.

Edelstahllinsen wahlweise mit oder ohne Befestigungsglasche.

4628-F1001FSCN

natur

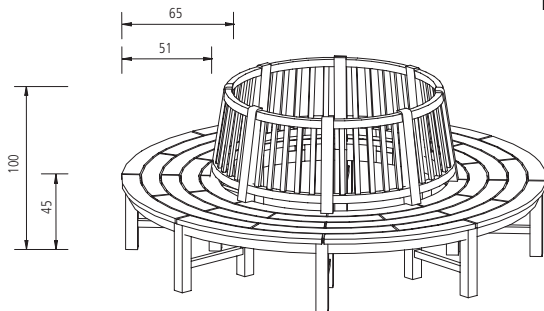
**LV-Kurztext**

Klassische Massivholz-Rundbank Atlantis / Runge frei nach Maß (Innen-
durchmesser mind. 100 cm). Nach Entwürfen aus dem beginnenden
20. Jh. der Kunstgewerblichen Werkstätten Runge & Co. Osnabrück.
Bank mit Rückenlehne als Außensitzer aus langlebigem FSC-zertifizier-
tem Hartholz, naturbelassen (ohne Lasur). Gefertigt in reiner Holzbau-
weise mit Schlitz-Zapf-Verbindungen (für "wackelfreien", festen Stand)
und mit nur unterwärtigen Verschraubungen. Allseits gehobelt und fein
geschliffen sowie an den Kanten rund gefräst. Mit geneigter Sprossen-
rückenlehne, ohne Armlehne. Edelstahllinsen zum Schutz vor Boden-
nässe und mit Befestigungsglasche.

Angaben zur Angebotserstellung:

1. Innen- / Außendurchmesser oder alternativ Innen- / Außenradius.
2. Voll- oder Teilkreis in Grad oder Außenumfang.

4628-F1001FSC

zusätzlich in Wunschfarbe nach RAL deckend lackiert, sonst wie
Art. 4628-F1001FSCN.

4628-F3003FSCN

natur

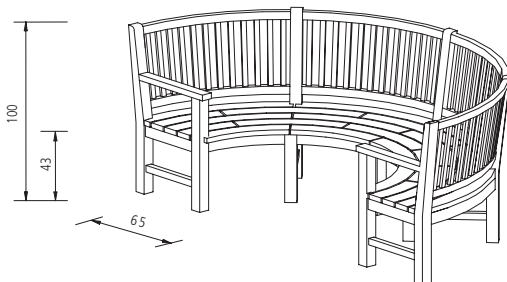

als klassische Rundbank Atlantis / Runge in reiner Holzbauweise frei nach
Maß, jedoch mit Innendurchmesser mind. 150 cm und als Innensitzer
sowie mit abschließenden Armlehnen, sonst wie Art. 4628-F1001FSC.

Angaben zur Angebotserstellung:

1. Innen- / Außendurchmesser oder alternativ Innen- / Außenradius.
2. Teilkreis in Grad oder Außen- bzw. Innenumfang.

4628-F3003FSC

zusätzlich in Wunschfarbe nach RAL deckend lackiert, sonst wie
Art. 4628-F3003FSCN.

Weiteres Außenmobiliar in unserem Gesamtprogramm | www.Runge-Bank.de



Das Zeichen für
verantwortungsvolle
Waldwirtschaft

FSC-zertifizierter Betrieb, SCS-COC-000465.

Mit dem FSC-Warenzeichen werden Holzprodukte ausgezeichnet, die aus vorbild-
lich bewirtschafteten Wäldern stammen, unabhängig zertifiziert nach den strengen
Richtlinien des Forest Stewardship Council®. Fragen Sie nach unseren FSC-zertifi-
zierten Produkten!