

H o l z b ä n k e



Art. 014C-F1303FSCN, hier nach 3-jähriger Bewitterung, natürlich vergraut.

reine Holzbauweise mit Schlitz-Zapf-Verbindungen | Modelle nach historischen Entwürfen ab 1904

urban basics®
RUNGE®



Abb. Bank Modell 295C, original entsprechend historischer Abbildungen in unserem Katalog aus dem Jahre 1914, hier Art. 295C-F1403FSC in Cremeweiß RAL 9001 atmungsaktiv und deckend lackiert.

Werkstoffe

Langlebiges FSC®-zertifiziertes Hartholz (Zertifikat SCS-COC-000465).



Oberflächen und Farben

Holz: mehrfach fein geschliffen für angenehm glatte Oberflächen. Naturbelassen zur schnellen Vergrauung durch UV-Strahlung. Holzlasur: dunkel-, hell- oder rotbraun (je dunkler und farbpigmenthaltiger die Lasur, desto besser der Schutz vor UV-Strahlung und damit vor Vergrauung). Holzlackierung: in Wunschfarbe nach RAL, atmungsaktiv und deckend.

Montage

Anlieferung 1-teilig. Aufschrauben der Bankfüße mit Bodenlinsen an der Befestigungslasche mit 4 Ankerdübeln S 10 x 60 (bei L 250 cm: 6 Ankerdübel). Oder fundamentieren mit 4 (bzw. 6) Edelstahlankern M 10 x 300 in 2 (bzw. 3) Streifen L 60 / B 20 / T 40 cm bei Bodenklasse 3-4.

Zusatzausstattung

Holzbelag hell- oder dunkelbraun lasiert. 4 (bzw. 6) Ankerdübel S 10 x 60 zum Aufschrauben oder 4 (bzw. 6) Edelstahlanker M 10 x 300 zum Fundamentieren. Edeltahlinsen wahlweise mit oder ohne Befestigungslasche.

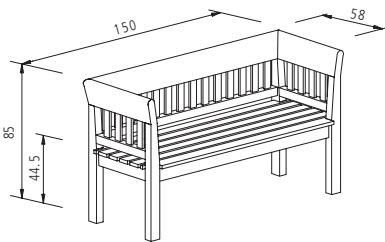

295C-F1303FSC

natur

LV-Kurztext

Klassische Massivholzbank 295 C / Runge nach Entwürfen aus dem beginnenden 20. Jh. der Kunstgewerblichen Werkstätten Runge & Co. Osnabrück. Hergestellt aus langlebigem FSC-zertifiziertem Hartholz, naturbelassen (ohne Lasur). In traditioneller, reiner Holzbauweise mit Schlitz-Zapf-Verbindungen (für "wackelfreien", festen Stand) und mit nur unterwärtigen Verschraubungen. Allseits gehobelt und fein geschliffen sowie an den Kanten rund gefräst. Mit gerader, nach außen sitzbequem gerundeter Rücken- und Armlehne. Sitzfläche bequem nach innen gewölbt und zusätzlich über unterwärtige Mittelstege stabilisiert. Edeltahlinsen zum Schutz vor Bodennässe mit Befestigungslasche. L 150 cm. Gewicht 30 kg.

295C-F1303FSC

zusätzlich in Wunschfarbe nach RAL deckend lackiert, sonst wie Art. 295C-F1303FSCN.

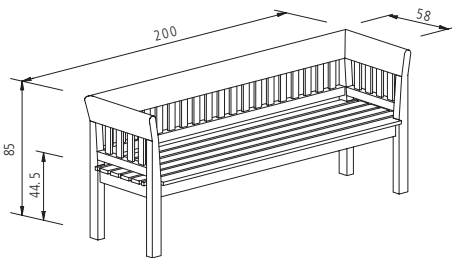

295C-F1403FSC

natur

L 200 cm, sonst wie Art. 295C-F1303FSCN. Gewicht 41 kg.

295C-F1403FSC

zusätzlich in Wunschfarbe nach RAL deckend lackiert, sonst wie Art. 295C-F1403FSCN.

295C-F1103FSC

natur

o. Abb.: Sessel mit L 70 cm, sonst wie Art. 295C-F1303FSCN. Gewicht 20 kg.

295C-F1103FSC

zusätzlich in Wunschfarbe nach RAL deckend lackiert, sonst wie Art. 295C-F1103FSCN.



Das Zeichen für verantwortungsvolle Waldwirtschaft

FSC-zertifizierter Betrieb, SCS-COC-000465.

Mit dem FSC-Warenzeichen werden Holzprodukte ausgezeichnet, die aus vorbildlich bewirtschafteten Wäldern stammen, unabhängig zertifiziert nach den strengen Richtlinien des Forest Stewardship Council®. Fragen Sie nach unseren FSC-zertifizierten Produkten!



Bank Modell 070C, dunkelbraun lasiert Art. 070C-F1403FSCN.
Abfallbehälter Modell Swing Art. 3630-F1300FSCN.

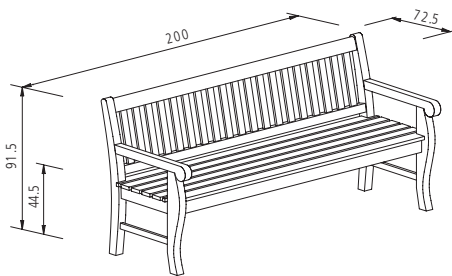

070C-F1403FSCN

natur

LV-Kurztext

Klassische Massivholzbank 070C / Runge nach Entwürfen aus dem beginnenden 20. Jh. der Kunstgewerblichen Werkstätten Runge & Co. Osnabrück. Hergestellt aus langlebigem FSC-zertifiziertem Hartholz, naturbelassen (ohne Lasur). In traditioneller, reiner Holzbauweise mit Schlitz-Zapf-Verbindungen (für „wackelfreien“, festen Stand) und mit nur unterwärtigen Verschraubungen. Allseits gehobelt und fein geschliffen sowie an den Kanten rund gefräst. Mit geneigter Rückenlehne (mit 19 Sprossen) und geschweiften Armlehnen sowie rund geschnittenen Vorderstollen. Sitzfläche bequem nach innen gewölbt und zusätzlich über unterwärtige Mittelstege stabilisiert. Edelhstahllinsen zum Schutz vor Bodennässe mit Befestigungslasche. L 200 cm. Gewicht 38 kg.

070C-F1403FSC

zusätzlich in Wunschfarbe nach RAL deckend lackiert, sonst wie Art. 070C-F1403FSCN.

070C-F1503FSCN

natur

mit Zwischenfuß, L 250 cm, sonst wie Art. 070C-F1403FSCN. Gewicht 47 kg.

070C-F1503FSC

zusätzlich in Wunschfarbe nach RAL deckend lackiert, sonst wie Art. 070C-F1503FSCN.

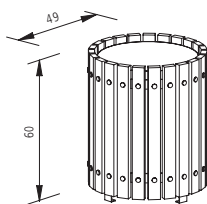

3630-F1300FSCN

natur

LV-Kurztext

Runder Abfallbehälter Swing / Runge mit Korpus aus langlebigem FSC-zertifiziertem Hartholz (23 senkrechte Leisten), naturbelassen (ohne Lasur). Mit herausnehmbarem feuerverzinkten, leichten Stahlblech-Innenbehälter von 63 L Fassungsvermögen. Korpus mit 4 Flachstahlfüßen zur Bodenbefestigung. Gewicht 20 kg.

3630-F1300FSC

zusätzlich in Wunschfarbe nach RAL deckend lackiert, sonst wie Art. 3630-F1300FSCN.

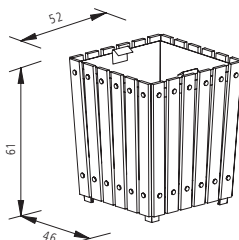

3630-F1510FSCN

natur

LV-Kurztext

Abfallbehälter mit eckigem Korpus aus langlebigem FSC-zertifiziertem Hartholz (24 senkrechte Leisten), naturbelassen (ohne Lasur). Mit herausnehmbarem Innenbehälter von 98 L Fassungsvermögen. Korpus mit Bodenkreuz als Vorrichtung zur Bodenverankerung in einem Punkt. Gewicht 23 kg.

3630-F1510FSC

zusätzlich in Wunschfarbe nach RAL deckend lackiert, sonst wie Art. 3630-F1510FSCN.



Abb. Bank Modell 014C, Art. 014C-F1303FSC, deckend lackiert in Cremeweiß RAL 9001. Mit Edelstahllinsen als Schutz vor Bodennässe. Linsen mit Befestigungslaschen.

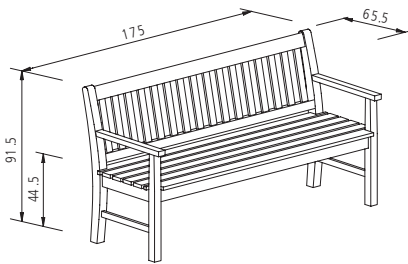

014C-F1303FSC

natur

LV-Kurztext

Klassische Massivholzbank 014C / Runge nach Entwürfen aus dem beginnenden 20. Jh. der Kunstgewerblichen Werkstätten Runge & Co. Osnabrück. Hergestellt aus langlebigem FSC-zertifiziertem Hartholz, naturbelassen (ohne Lasur). In traditioneller, reiner Holzbauweise mit Schlitz-Zapf-Verbindungen (für "wackelfreien", festen Stand) und mit nur unterwärtigen Verschraubungen. Allseits gehobelt und fein geschliffen sowie an den Kanten rund gefräst. Mit geneigter Rückenlehne (mit 16 Sprossen) und geraden Armlehnen. Sitzfläche bequem nach innen gewölbt und zusätzlich über unterwärtige Mittelstege stabilisiert. Edelstahllinsen zum Schutz vor Bodennässe mit Befestigungslasche. L 175 cm. Gewicht 32 kg.

014C-F1303FSC

zusätzlich in Wunschfarbe nach RAL deckend lackiert, sonst wie Art. 014C-F1303FSCN.

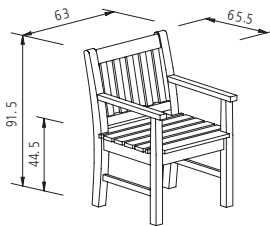

014C-F1103FSC

natur

als Sessel, L 63 cm, sonst wie Art. 014C-F1303FSCN. Gewicht 13 kg.

014C-F1103FSC

zusätzlich in Wunschfarbe nach RAL deckend lackiert, sonst wie Art. 014C-F1103FSCN.

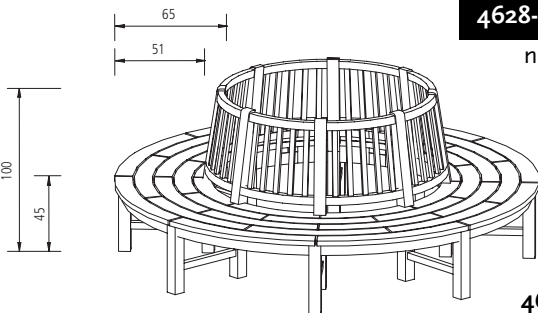

4628-F1001FSC

natur

LV-Kurztext

Klassische Rundbank Atlantis / Runge frei nach Maß (Innendurchmesser mind. 100 cm). Nach Entwürfen aus dem beginnenden 20. Jh. der Kunstgewerblichen Werkstätten Runge & Co. Osnabrück. Bank mit Rückenlehne als Außensitzer aus langlebigem FSC-zertifiziertem Hartholz, naturbelassen (ohne Lasur). Gefertigt in reiner Holzbauweise mit Schlitz-Zapf-Verbindungen (für "wackelfreien", festen Stand) und mit nur unterwärtigen Verschraubungen. Allseits gehobelt und fein geschliffen sowie an den Kanten rund gefräst. Mit geneigter Sprossenrückenlehne. Edelstahllinsen zum Schutz vor Bodennässe und mit Befestigungslasche.

4628-F1001FSC

zusätzlich in Wunschfarbe nach RAL deckend lackiert, sonst wie Art. 4628-F1001FSCN.

4628-F3003FSC

natur

als klassische Rundbank Atlantis / Runge in reiner Holzbauweise frei nach Maß, jedoch mit Innendurchmesser mind. 150 cm und als Innensitzer sowie mit abschließenden Armlehnen, sonst wie Art. 4628-F1001FSCN.

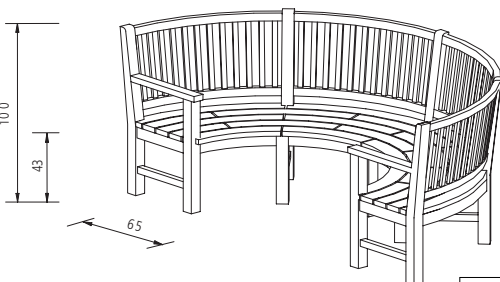

4628-F3003FSC

zusätzlich in Wunschfarbe nach RAL deckend lackiert, sonst wie Art. 4628-F3003FSCN.

Weitere historische Modelle unter www.Runge-Bank.de (urban classics) sowie Informationen über die Architekten RUNGE & SCOTLAND (1904 bis 1946) unter www.Runge-Scotland.de